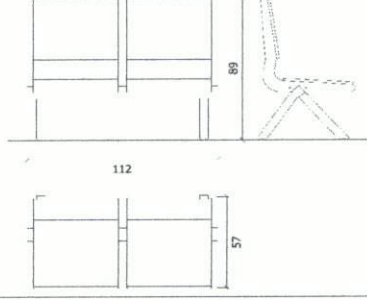

Tarihi:	KATAGORİ KIRILIMI	9	6	3	1	2
DMO KATALOG KOD NO	334604070					
ÜRÜN ADI	BEKLEME KOLTUĞU					
ORJİNAL ÜRÜN KODU (P/N)	BETA 02 İKİLİ BEKLEME					
ÜRÜNÜN MARKASI / MODELİ	İKON / BEKLEME KOLTUĞU					
ÜRÜNE AIT RESİM	ÜRÜNE AIT TEKNİK ÇİZİM					
						
<b>TEKNİK ÖZELLİKLER</b>						
* Üründe kullanılan malzemeler						
Koltuk yüksekliği (Not-2)	89 cm					
Koltuk derinliği (Not-2)	57 cm					
Koltuk genişliği (Not-2)	112 cm					
Oturma derinliği (Not-2)	44 cm					
Oturma yüzey genişliği (Not-2)	50 cm					
Arkalık üst kenarın oturma yüzeyinden yüksekliği (Not-2)	50 cm					
Sünger (Not-4)	Oturak ve sırt 32 kg/m <sup>3</sup> kesme süngerdir					
Ayaklar ve tekerlekler	Ayakların altında plastik pabuç vardır.					
İskelet	Ana taşıyıcı 60x60x1,5 mm kutuprofiliden mamuldür. Koltuk yanları CNC kesim 5mm özel sacdan mamuldür, ayaklar ters V formunda olup 50x50x1.5 mm kutu profildir, yere basan kısımlar plastik pingoludur.					
Mekanizma						
Döşemelik kumaşlar ve suni deri	Sırt ve font kısmında 8 mm md f üzerine 2 cm lik 32 kg/m <sup>3</sup> sünger kaplıdır, döşeme suni deri veya kumaş olabilir. Deri; 560 gr/m <sup>2</sup> ± 5% Kumaş; %100 polyolefin, 313 gr/m <sup>2</sup>					
Gazlı amortisör						
Sac bağlantı elemanı sacları ile lamalar	Oturak ve sırt kısmı 1,5 mm DKP sacdan mamuldür.					
Profil Boru (Not-1)	Ayaklar 50x50x1,5 mm Profil borudan imal edilecektir.					
Sehpa tablası ve kenar bandı (Not-1)						
Toleranslar (Not-1-2)	TSE					
Boya ve Vernik ve krom kaplama (Not-3)	0.40 m Elektrostatik fırın boyalıdır.					
Diğer Özellikler						
Firma yetkilisi isim imza ve kaşesi						

**AÇIKLAMALAR**

\* Üründe kullanılan Malzemelerle ilgili teknik detay bilgileri (malzeme özellikleri, kalınlık ve kesit ölçüleri vb.) verilecektir.

Not-1: Ürünlerde kullanılan malzemelerin ebat ve ölçü toleransları, "Tolerans Değerleri Listesinde" belirtilmiştir.

Not-2: Konferans, Çalışma ve Çalışma Koltuklarına ait Misafir Koltuklarının koltuk boyutlarının ölçümleri, Türk Standardları Enstitüsü'nün TS 5337-1 EN 1335-1 "Büro Çalışma Sandalyesi- Bölüm-1: Boyutlar – Boyutların Tayini" standardında belirtildiği şekli

Not-3: Metal Boya kalınlığı tüm yüzeylerde en az 40 m olacaktır. Köşe birleşim, büküm yerleri ve iç yüzeylerdeki boyaların kalınlıklarında 40 m değeri örtücü olmak şartıyla aranmayabilir.

Not-4 Çalışma ve Çalışma koltuklarına ait misafir koltuklarında kullanılan dökme süngerin en az 45 Kg/m<sup>3</sup>, kesme süngerin en az 32 kg/m<sup>3</sup> ve minder entergre tasarımı gerektirdiğinde ilave süngerin en az 28 Kg/m<sup>3</sup> olacaktır.

M. Kodir Koç



KOÇ BÜRO MOBİLYALARI  
İNŞAAT SAN. TİC. LTD. ŞTİ.

Menteşe Mah. Güngören Cad.  
572 Sok. No: 8 34200 Bağcılar - İST.  
Tel: 0212 463 8004  
Fax: 0212 463 7825  
Tic. Sic. No: 420572368154  
Esnler V.D: 570 008 5275

Tarihi:

KATAGORİ KIRILIMI

9

6

3

1

2

ÜRÜNE AİT RESİM

DMO KATALOG KOD NO

334604070



ISO 9001 - 2000 Reg. No. 050-A

## BETA İKİLİ BEKLEME KOLTUĞU



"Ofisinizde çağdaş çözümler sunar"

Firma yetkilisi isim imza ve kaşesi

  
 OĞUZ ÇELİK MOBİLYALARI  
 İNŞAAT SAN. TİC. LTD. ŞTİ.  
 Merkez Mah. Güngören Cad.  
 7/2 Sok. No: 8 34200 Bağcılar - İST.  
 Tel: 0212 461 9004  
 Faks: 0212 461 7878  
 T.C. SİC. No: 420572368154  
 Esenler V.D.: 570 008 5275

M. Kadir Koca

## AÇIKLAMALAR

\* Üründe kullanılan Malzemelerle ilgili teknik detay bilgileri (malzeme özellikleri, kalınlık ve kesit ölçüleri vb.) verilecektir.

Not-1: Ürünlerde kullanılan malzemelerin ebat ve ölçü toleransları, "Tolerans Değerleri Listesinde" belirtilmiştir.

Listesinde" belirtilmiştir.

Not-3: Metal Boya kalınlığı tüm yüzeylerde en az 40 m olacaktır. Köşe birleşim, büküm yerleri ve iç yüzeylerdeki boyaların kalınlıklarında 40 m değeri örtücü olmak şartıyla aranmayabilir.

Tarihi:

KATAGORİ KIRILIMI

9

6

3

1

2

ÜRÜNE AIT TEKNİK ÇİZİM

DMO KATALOG KOD NO

334604070

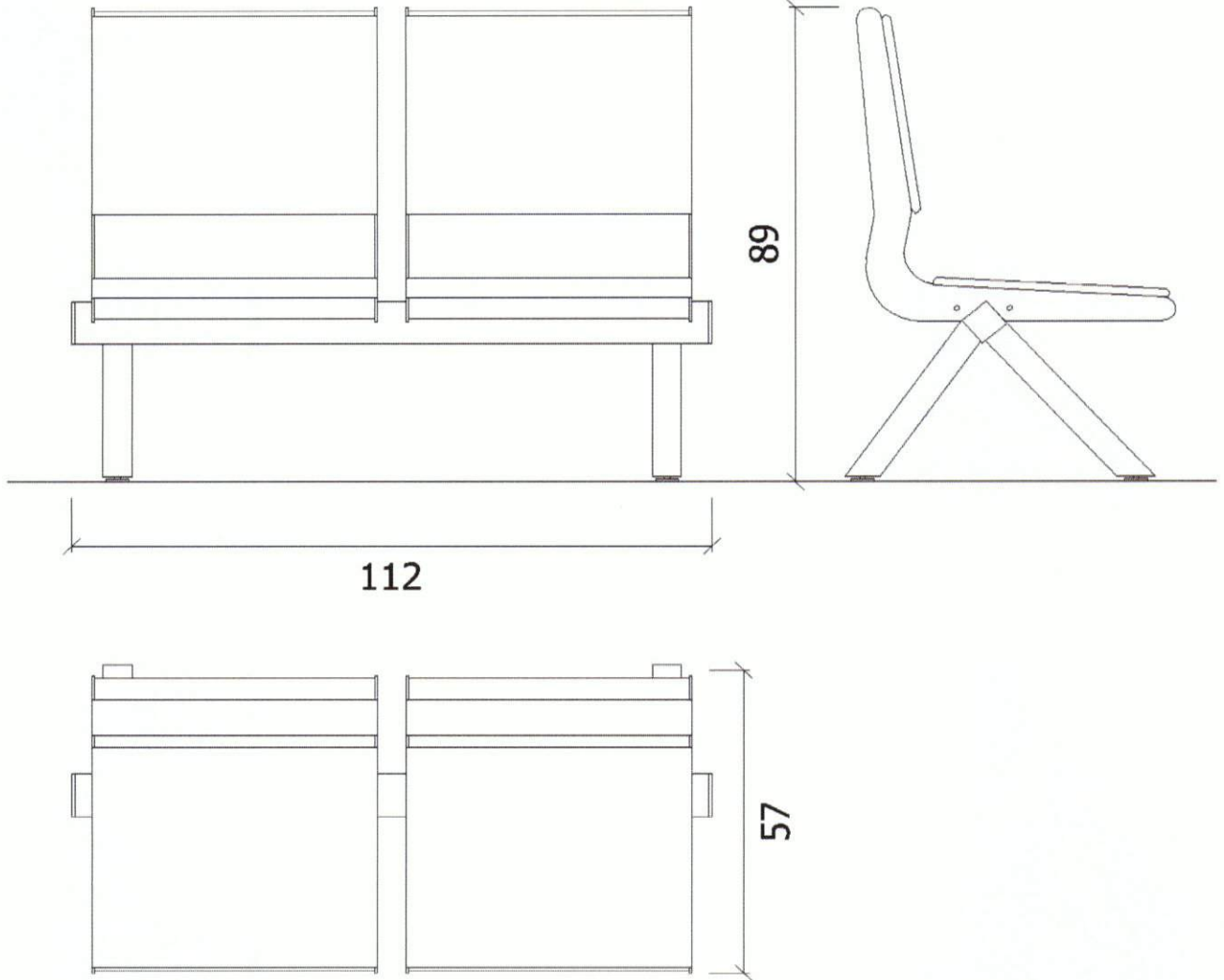

112

89

57



ISO 9001 - 2000 Reg. No. 099-A

## BETA İKİLİ BEKLEME KOLTUĞU



"Ofisinizde çağdaş çözümler sunar"

Firma yetkilisi isim imza ve kaşesi



KOC BÜRO MOBİLYALARI

İNŞAAT SAN. TİC. LTD. ŞTİ.

Merkez: Mehmet Ali Paşa Cad.

572 Sok. No: 8 34200 Bağcılar - İST.

Tel: 0212 461 8004

Fax: 0212 461 7625

Tic. Sic. No: 420572368194

Esenler V.D: 570 008 5275

M. Kadir Koca

## AÇIKLAMALAR

\* Üründe kullanılan Malzemelerle ilgili teknik detay bilgileri (malzeme özellikleri, kalınlık ve kesit ölçüleri vb.) verilecektir.

Not-1: Ürünlerde kullanılan malzemelerin ebat ve ölçü toleransları, "Tolerans Değerleri Listesinde" belirtilmiştir.

Listesinde" belirtilmiştir.

Not-3: Metal Boya kalınlığı tüm yüzeylerde en az 40 m olacaktır. Köşe birleşim, büküm yerleri ve iç yüzeylerdeki boyaların kalınlıklarında 40 m değeri örtücü olmak şartıyla aranmayabilir.