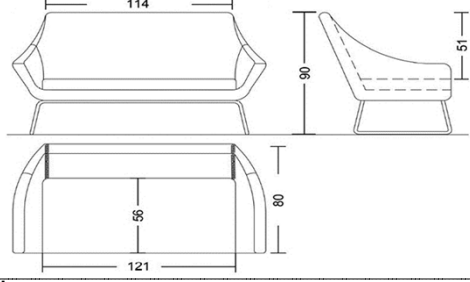

Tarihi:	KATAGORİ KIRILIMI	9	5	2	4
DMO KATALOG KOD NO					
ÜRÜN ADI	MİSAFİR KANEPESİ				
ORJİNAL ÜRÜN KODU (P/N)	KERASUS 02				
ÜRÜNÜN MARKASI / MODELİ	İKON KERASUS 02 MİSAFİR KANEPESİ				
ÜRÜNE AİT RESİM	ÜRÜNE AİT TEKNİK ÇİZİM				
					
<b>TEKNİK ÖZELLİKLER</b>					
* Üründe kullanılan malzemeler					
Koltuk yüksekliği (Not-2)	90 cm				
Koltuk derinliği (Not-2)	80 cm				
Arkalık genişliği (Not-2)	114 cm				
Oturma derinliği (Not-2)	56 cm				
Oturma yüzey genişliği (Not-2)	121 cm				
Arkalık üst kenarın oturma yüzeyinden yüksekliği (Not-2)	51 cm				
Sünger (Not-4)	Koltuğun oturak kısımlarında 8 cm kalınlığında 32 dansite ve dış kısım 1 cm 28 dansite kesme sünger kullanılmaktadır.				
Kolçaklar	Birinci sınıf kayın ağacı yanı sıra 12 mm kavak kontra ahşap monte edilerek üretilmiştir.				
Ayaklar ve tekerlekler	22*1.5 dkp boru üzeri krom kaplama yapılmıştır. ayaklarda plastik papuç mevcuttur				
İskelet	Birinci sınıf kayın ağacı yanı sıra 12 mm kavak kontra ahşap monte edilerek üretilmiştir.				
Mekanizma					
Döşemelik kumaşlar ve suni deri	AĞIRLIK g/m2 550 ± 5% SUNİ DERİ YADA g/m2 400 ± 5% KUMAŞ				
Gazlı amortisör					
Sac bağlantı elemanı sacları ile lamalar					
Profil Boru (Not-1)					
Sehpa tablası ve kenar bandı (Not-1)					
Toleranslar (Not-1-2)	TSE				
Boya ve Vernik ve krom kaplama (Not-3)	Metal kısımlar krom kaplıdır.				
Diğer Özellikler					
Firma yetkilisi isim imza ve kaşesi					

**AÇIKLAMALAR**

\* Üründe kullanılan Malzemelerle ilgili teknik detay bilgileri (malzeme özellikleri, kalınlık ve kesit ölçüleri vb.) verilecektir.

Not-1: Ürünlerde kullanılan malzemelerin ebat ve ölçü toleransları, "Tolerans Değerleri Listesinde" belirtilmiştir.

Not-2: Konferans, Çalışma ve Çalışma Koltuklarına ait Misafir Koltuklarının koltuk boyutlarının ölçümleri, Türk Standardları Enstitüsü'nün TS 5337-1 EN 1335-1 "Büro Çalışma Sandalyesi- Bölüm-1: Boyutlar – Boyutların Tayini" standardında belirtildiği şekilde yapılacaktır. Koltuk genel boyutlarında en fazla ± 2 cm tolerans geçerlidir.

Not-3: Metal Boya kalınlığı tüm yüzeylerde en az 40 m olacaktır. Köşe birleşim, büküm yerleri ve iç yüzeylerdeki boyaların kalınlıklarında 40 m değeri örtücü olmak şartıyla aranmayabilir.

Not-4 Çalışma ve Çalışma koltuklarına ait misafir koltuklarında kullanılan dökme süngerin en az 45 Kg/m<sup>3</sup>, kesme süngerin en az 32 kg/m<sup>3</sup> ve minder entegre tasarımı gerektirdiğinde ilave süngerin en az 28 Kg/m<sup>3</sup> olacaktır.

Tarihi:

KATAGORİ KIRILIMI

9

5

2

4

ÜRÜNE AİT RESİM

**KERASUS 02 İKİLİ MİSAFİR KANEPESİ**

"Ofisinizde çağdas çözümler sunar"

Firma yetkilisi isim imza ve kaşesi

**AÇIKLAMALAR**

\* Üründe kullanılan Malzemelerle ilgili teknik detay bilgileri (malzeme özellikleri, kalınlık ve kesit ölçüleri vb.) verilecektir.

Not-1: Ürünlerde kullanılan malzemelerin ebat ve ölçü toleransları, "Tolerans Değerleri Listesinde" belirtilmiştir.

Not-2: Kataloga alınacak ürün listesinde belirtilen ahşap esaslı ürünlerin kaplama malzemesi toleransları "Tolerans Değerleri Listesinde" belirtilmiştir.

Not-3: Metal Boya kalınlığı tüm yüzeylerde en az 40 m olacaktır. Köşe birleşim, büküm yerleri ve iç yüzeylerdeki boyaların kalınlıklarında 40 m değeri örtücü olmak şartıyla aranmayabilir.

Tarihi:

KATAGORİ KIRILIMI

9

5

2

4

ÜRÜNE AIT TEKNİK ÇİZİM

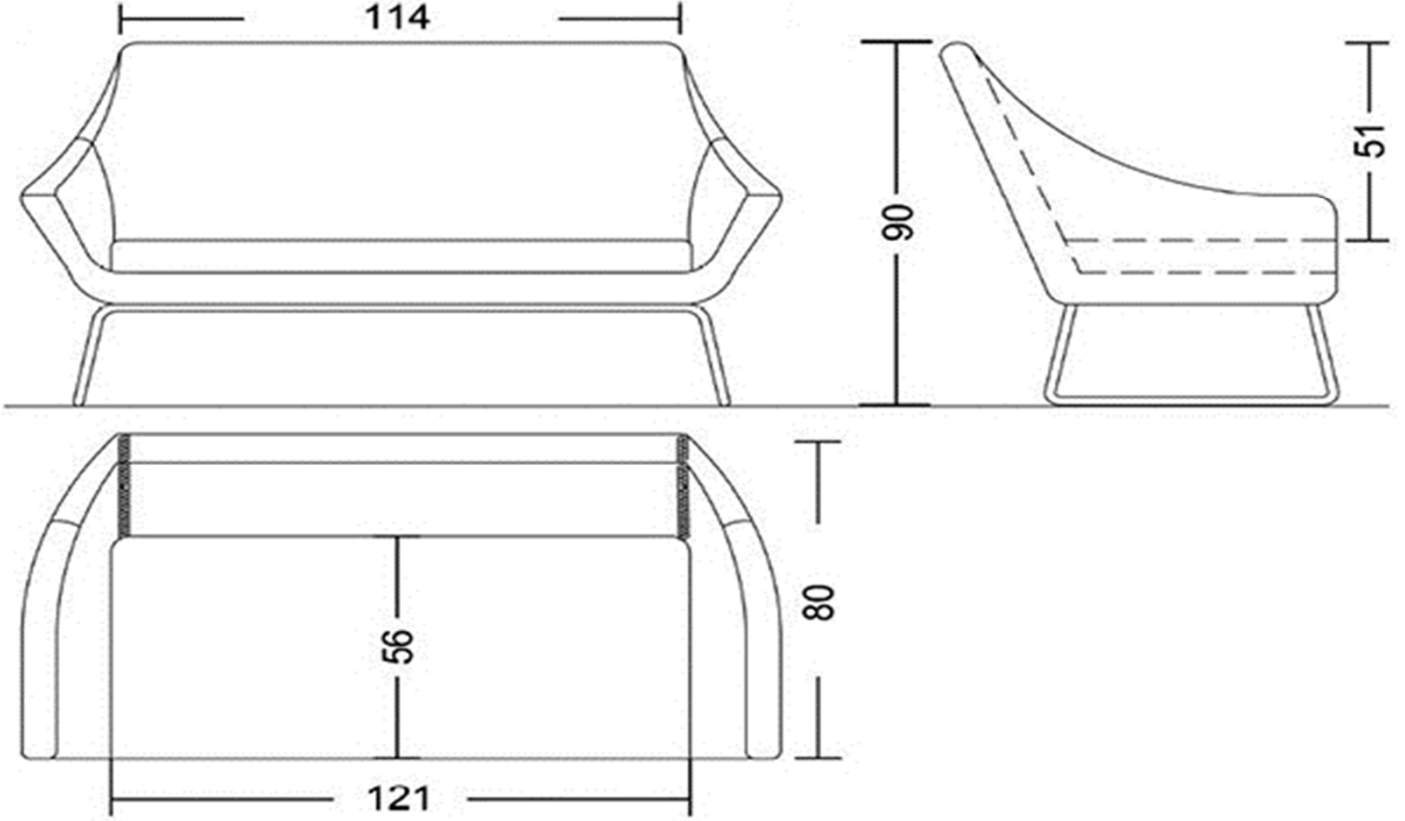
**KERASUS 02 İKİLİ MİSAFİR KANEPESİ**

Firma yetkilisi isim imza ve kaşesi

**AÇIKLAMALAR**

\* Üründe kullanılan Malzemelerle ilgili teknik detay bilgileri (malzeme özellikleri, kalınlık ve kesit ölçüleri vb.) verilecektir.

Not-1: Ürünlerde kullanılan malzemelerin ebat ve ölçü toleransları, "Tolerans Değerleri Listesinde" belirtilmiştir.

Not-2: Kataloga alınacak ürün listesinde belirtilen ahşap esaslı ürünlerin kaplama malzemesi toleransları "Tolerans Değerleri Listesinde" belirtilmiştir.

Not-3: Metal Boya kalınlığı tüm yüzeylerde en az 40 m olacaktır. Köşe birleşim, büküm yerleri ve iç yüzeylerdeki boyaların kalınlıklarında 40 m değeri örtücü olmak şartıyla aranmayabilir.