

Tarihi:	KATAGORİ KIRILIMI	9	5	2	4
DMO KATALOG KOD NO					
ÜRÜN ADI	MİSAFİR KANEPESİ				
ORJİNAL ÜRÜN KODU (P/N)	SAMARA 02				
ÜRÜNÜN MARKASI / MODELİ	İKON SAMARA 02 MİSAFİR KANEPESİ				
ÜRÜNE AİT RESİM	ÜRÜNE AİT TEKNİK ÇİZİM				
					
<b>TEKNİK ÖZELLİKLER</b>					
* Üründe kullanılan malzemeler					
Koltuk yüksekliği (Not-2)	80 cm				
Koltuk derinliği (Not-2)	84 cm				
Koltuk genişliği (Not-2)	128 cm				
Oturma derinliği (Not-2)	56 cm				
Oturma yüzey genişliği (Not-2)	117 cm				
Arkalık üst kenarın oturma yüzeyinden yüksekliği (Not-2)	43 cm				
Sünger (Not-4)	Oturak ve sırt kısmında 4 cm kalınlığında 32 kg/m <sup>3</sup> kesme sünger kullanılmıştır.				
Kolçaklar	Kayın ağaçtan mamüldür kolçakdaki açık olan kısımlar cilalıdır .				
Ayaklar ve tekerlekler	Kayın ağaçtan mamüldür alt ayaklar cilalıdır .				
İskelet	Kayın ağaç ve yonga levhadan üretilmiştir				
Mekanizma					
Döşemelik kumaşlar ve suni deri	Ağırlık g/m <sup>2</sup> 550 ± 5% Suni deri yada g/m <sup>2</sup> 400 ± 5% Kumaş				
Gazlı amortisör					
Sac bağlantı elemanı sacları ile lamalar					
Profil Boru (Not-1)					
Sehpa tablası ve kenar bandı (Not-1)					
Toleranslar (Not-1-2)	TSE				
Boya ve Vernik ve krom kaplama (Not-3)	Ayaklar cilalıdır.				
Diğer Özellikler					
Firma yetkilisi isim imza ve kaşesi					

**AÇIKLAMALAR**

\* Üründe kullanılan Malzemelerle ilgili teknik detay bilgileri (malzeme özellikleri, kalınlık ve kesit ölçüleri vb.) verilecektir.

Not-1: Ürünlerde kullanılan malzemelerin ebat ve ölçü toleransları, "Tolerans Değerleri Listesinde" belirtilmiştir.

Not-2: Konferans, Çalışma ve Çalışma Koltuklarına ait Misafir Koltuklarının koltuk boyutlarının ölçümleri, Türk Standardları Enstitüsü'nün TS 5337-1 EN 1335-1 "Büro Çalışma Sandalyesi- Bölüm-1: Boyutlar – Boyutların Tayini" standardında belirtildiği şekilde yapılacaktır. Koltuk genel boyutlarında en fazla ± 2 cm tolerans geçerlidir.

Not-3: Metal Boya kalınlığı tüm yüzeylerde en az 40 m olacaktır. Köşe birleşim, büküm yerleri ve iç yüzeylerdeki boyaların kalınlıklarında 40 m değeri örtücü olmak şartıyla aranmayabilir.

Not-4 Çalışma ve Çalışma koltuklarına ait misafir koltuklarında kullanılan dökme süngerin en az 45 Kg/m<sup>3</sup>, kesme süngerin en az 32 kg/m<sup>3</sup> ve minder entergr tasarımı gerektirdiğinde ilave süngerin en az 28 Kg/m<sup>3</sup> olacaktır.

Tarihi:

KATAGORİ KIRILIMI

9

5

2

4

ÜRÜNE AİT RESİM

**SAMARA 02 MİSAFİR KANEPESİ**

Firma yetkilisi isim imza ve kaşesi

**AÇIKLAMALAR**

\* Üründe kullanılan Malzemelerle ilgili teknik detay bilgileri (malzeme özellikleri, kalınlık ve kesit ölçüleri vb.) verilecektir.

Not-1: Ürünlerde kullanılan malzemelerin ebat ve ölçü toleransları, "Tolerans Değerleri Listesinde" belirtilmiştir.

Not-2: Kataloga alınacak ürün listesinde belirtilen ahşap esaslı ürünlerin kaplama malzemesi toleransları "Tolerans Değerleri Listesinde" belirtilmiştir.

Not-3: Metal Boya kalınlığı tüm yüzeylerde en az 40 m olacaktır. Köşe birleşim, büküm yerleri ve iç yüzeylerdeki boya kalınlıklarında 40 m değeri örtücü olmak şartıyla aranmayabilir.

Tarihi:

KATAGORİ KIRILIMI

9

5

2

4

ÜRÜNE AIT TEKNİK ÇİZİM

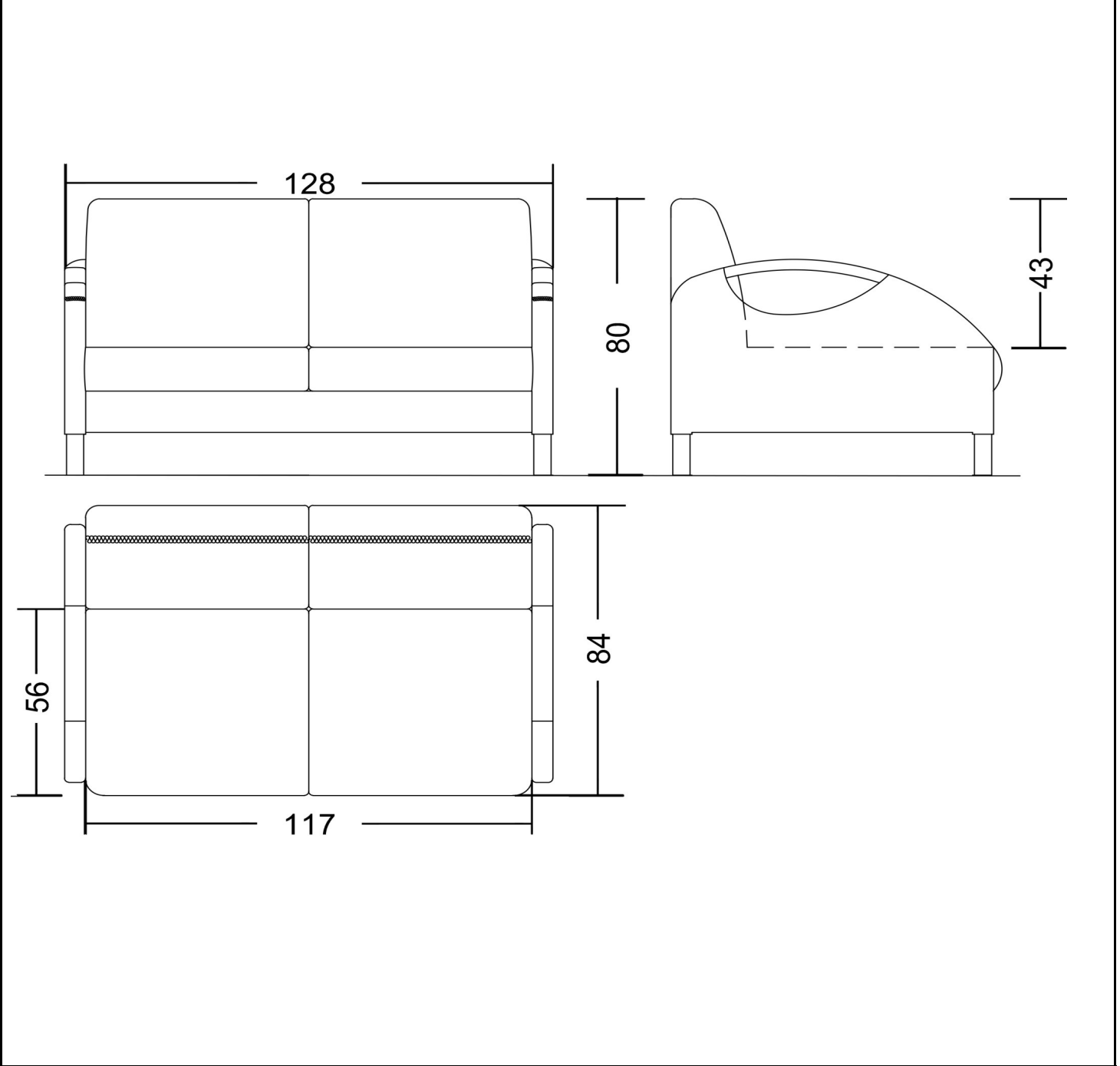

  **SAMARA 02 MİSAFİR KANEPESİ** 

\*Ofisinizde çağdaş çözümler sunar\*

Firma yetkilisi isim imza ve kaşesi

**AÇIKLAMALAR**

\* Üründe kullanılan Malzemelerle ilgili teknik detay bilgileri (malzeme özellikleri, kalınlık ve kesit ölçüleri vb.) verilecektir.

Not-1: Ürünlerde kullanılan malzemelerin ebat ve ölçü toleransları, "Tolerans Değerleri Listesinde" belirtilmiştir.

Not-2: Kataloga alınacak ürün listesinde belirtilen ahşap esaslı ürünlerin kaplama malzemesi toleransları "Tolerans Değerleri Listesinde" belirtilmiştir.

Not-3: Metal Boya kalınlığı tüm yüzeylerde en az 40 m olacaktır. Köşe birleşim, büküm yerleri ve iç yüzeylerdeki boyaların kalınlıklarında 40 m değeri örtücü olmak şartıyla aranmayabilir.